

SCHEDA TECNICA E MANUALE DI USO E MANUTENZIONE

DEOLIATORI CON FILTRO A COALESCENZA



• Funzionamento



Oli e grassi sono presenti in molte acque di rifiuto industriali, la loro rimozione è necessaria prima del rilascio per i **negativi effetti** sull'ambiente e come trattamento preliminare a monte di qualsiasi fase di depurazione per non inibire i processi biologici.

In caso di stazioni di servizio, officine e piazzali di sosta, oli e grassi sono di tipo minerale, non biodegradabili, pertanto sono ancora più negative le conseguenze di una loro immissione in fognatura, su corso idrico o in dispersione sotterranea, non solo per i rischi di intasamento, ma anche perché non possono essere degradati dall'ambiente.

I deoliatori con filtro a coalescenza assicurano **alti rendimenti** di rimozione delle sostanze leggere. Il sistema sfrutta un supporto di spugna poliuretana, racchiuso in una gabbia di acciaio inox, su cui si aggregano le particelle di oli ed idrocarburi che raggiungendo dimensioni idonee abbandonano il refluo per gravità. Su richiesta è disponibile anche l'**otturatore a galleggiante**. Il trattamento è

consigliato in presenza di limiti particolarmente restrittivi sulle concentrazioni di oli minerali ed idrocarburi allo scarico. Si consiglia l'introduzione di un dissabbiatore a monte del deoliatore per evitare che sostanze solide possano intasare le maglie del filtro.

I deoliatori con filtro a coalescenza vengono utilizzati quando il recapito finale è su corso idrico superficiale, in dispersione sotterranea ma anche in pubblica fognatura.

Esempio di installazione



• Voce di Capitolato

Impianto di trattamento di acque reflue di dilavamento di superfici impermeabili contaminate da idrocarburi, oli minerali e sedimenti pesanti, per parcheggi, piazzali, officine e garage, in monoblocco corrugato di polietilene (PE), prodotto in azienda certificata ISO 9001/2008, rispondente al Dlgs n. 152 del 2006 per lo scarico del refluo depurato in corso idrico superficiale, certificato secondo UNIEN 858-1, per installazione interrata, dotato di: tronchetto in PVC con guarnizione a tenuta in entrata con curva 90° per il rallentamento e la distribuzione del flusso e, in uscita, di condotta in PVC contenente un filtro a coalescenza in spugna poliuretana alloggiato all'interno di un cestello in acciaio inox estraibile, per la separazione delle gocce di idrocarburi e oli minerali in sospensione, con guarnizione a tenuta; dotato anche di sfiato per il biogas e di chiusini in PP per le ispezioni e gli interventi di manutenzione e spurgo; prolunghe opzionali avvitabili sulle ispezioni; da installare a valle di un opportuno sistema di dissabbiatura; Deoliatore con filtro a coalescenza mod., con portata dilt/s, misure.....X.....X.....cm

• Dimensionamento e Normativa

I deoliatori con filtro a coalescenza sono **certificati secondo la norma UNI-EN 858-1 e marchiati CE** e sono definiti di **classe I** in base alla stessa. Il dimensionamento dei disoleatori si basa sulla definizione della portata nominale, cioè la massima portata trattabile secondo le specifiche di progetto, tale valore viene definito per consentire un adeguato tempo di ritenzione del refluo trattato e sulla base di prove di rendimento effettuate su miscele di acqua e gasolio. Deve tenere conto della natura e della portata delle sostanze da trattare considerando la portata di acqua piovana che potrebbe raggiungere l'impianto, la massa volumica del liquido leggero e la presenza di sostanze che potrebbero impedire la separazione, per esempio detersivi. La portata di progetto viene calcolata per liquidi leggeri con densità inferiore a $0,85 \text{ g/cm}^3$ (gasolio, benzina), in assenza di sostanze detersivi e per le sole acque di dilavamento superficiale. L'impianto, correttamente mantenuto, consente di trattare il liquame in conformità con quanto indicato dal **D.Lgs. 03/04/2006 n. 152, parte 3**.

Nella tabella seguente, i dati di progetto utilizzati per il dimensionamento dei deoliatori a coalescenza Rototec:

Tempo di ritenzione	15 min. (sulla portata max)
Densità liquidi leggeri	$< 0,85 \text{ g/cm}^3$

• Gamma Modelli

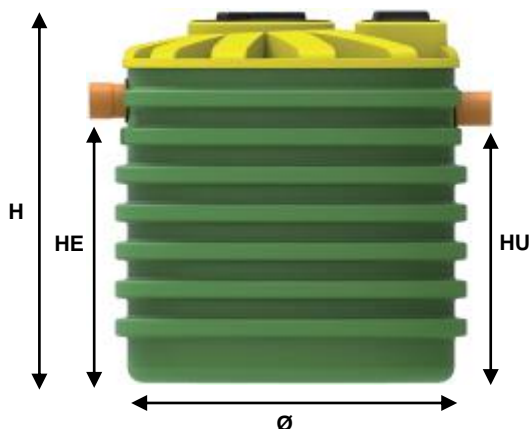

• Dati Dimensionali e Tecnici

Articolo	Modello	Ø mm	H mm	HE mm	HU mm	Ø E/U mm	Volume utile lt.	Volume oli lt	NS l/s	Piazzale scoperto		Piazzale coperto	
										mq	Posti auto	mq	Posti auto
NDOFC1000 1,5 l/s	Corrug.	1150	1220	880	860	125	850	27	1,5	270	22	675	54
NDOFC1500 2 l/s	Corrug.	1150	1720	1360	1340	125	1268	35	2	360	30	900	72
NDOFC1000 3 l/s	Corrug.	1150	1220	880	860	125	850	53	3	540	43	1350	108
NDOFC1500 4 l/s	Corrug.	1150	1720	1360	1340	125	1268	70	4	720	58	1800	144
NDOFC2100 6 l/s	Corrug.	1350	1975	1540	1520	125	1950	130	6	1000	80	2700	200
NDOFC2600 7,5 l/s	Corrug.	1710	1450	970	950	160	2061	152	7,5	1350	110	3375	270
NDOFC3200 10 l/s	Corrug.	1710	1725	1220	1200	160	2525	176	10	1800	147	4500	360
NDOFC3800 15 l/s	Corrug.	1710	1955	1430	1410	200	3175	225	15	2700	220	6750	540
NDOFC4600 20 l/s	Corrug.	1710	2225	1650	1630	200	3835	300	20	3600	294	9000	720
NDOFC5400 25 l/s	Corrug.	1950	2250	1600	1580	250	4347	375	25	4500	367	11250	900
NDOFC6400 30 l/s	Corrug.	1950	2530	1890	1870	250	5100	450	30	5400	440	13500	1080
NDOFC7000 35 l/s	Corrug.	2250	2367	1720	1700	315	6934	525	35	6300	515	15750	1260
NDOFC7000 40 l/s	Corrug.	2250	2367	1720	1700	315	6934	600	40	7200	588	18000	1440
NDOFC9000 50 l/s	Corrug.	2250	2625	1950	1930	315	7823	750	50	9000	734	22500	1800

Ø = diametro; H = altezza; HE = altezza tubo entrata; HU = altezza tubo uscita; ØE/U = diametro tubo entrata/uscita; NS = portata limite (l/s); mq = superficie scolante.

• Otturatore a galleggiante (su richiesta)

Dispositivo di sicurezza a galleggiante in materiale plastico tarato su **liquidi leggeri di densità > 0,85 g/cm³**. Installabile, su richiesta, all'interno dei deoliatori con filtro a coalescenza, permette di chiudere automaticamente la tubazione di uscita al raggiungimento del livello massimo di contenimento degli oli.

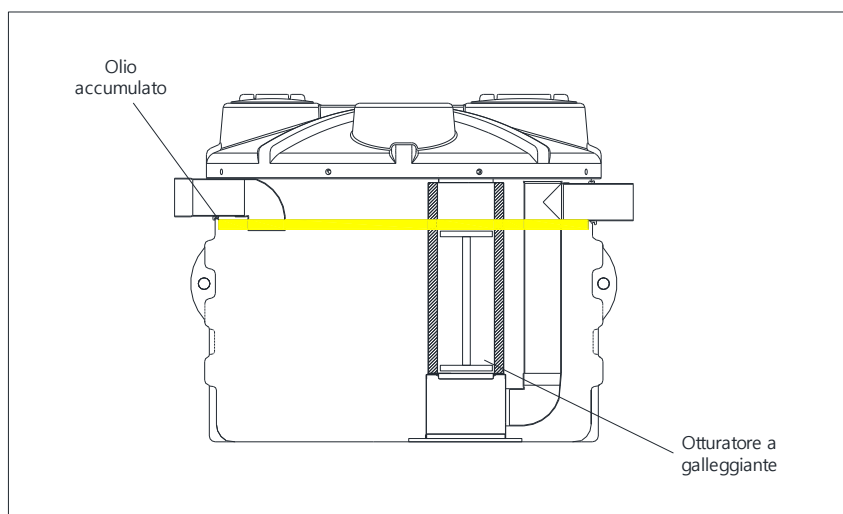

La presente scheda tecnica è di proprietà di Rototec SpA; è assolutamente vietata la riproduzione di quanto contenuto nella stessa. Rototec SpA si riserva di apportare modifiche in qualsiasi momento, senza preavviso alcuno, ai contenuti della presente scheda tecnica.

• Uso e Manutenzione

Un eccessivo accumulo di materiale galleggiante in superficie provoca la **riduzione del volume disponibile per la separazione**, questo rischio si aggrava in presenza di considerevoli apporti di sostanze sedimentabili, che si depositano sul fondo dell'impianto. Per evitare fughe di solidi e di oli minerali che potrebbero **compromettere la qualità dell'effluente scaricato** è consigliabile prevedere operazioni di ispezione e interventi di rimozione degli inquinanti accumulati; gli interventi saranno più frequenti se l'impianto è a servizio di autofficine, di aree di stoccaggio oli o stazioni di servizio. Per la manutenzione dei deoliatori con filtro a coalescenza, oltre alle normali pratiche di svuotamento realizzate da personale specializzato, è bene procedere con l'estrazione del supporto di spugna e provvedere ad **un energico lavaggio** dello stesso a monte dell'impianto.

COSA FARE	QUANDO	COME FARE
Ispezione del deoliatore con filtro a coalescenza	Ogni 1 / 2 mesi	Aprire i tappi sulle ispezioni e controllare il livello dei sedimenti e del materiale galleggiante
Pulizia del filtro a coalescenza	Ogni 1 / 2 mesi	Estrarre la gabbia in acciaio inox che contiene il filtro e lavarlo con un getto di acqua in testa all'impianto
Rimozione del materiale galleggiante, dei sedimenti di fondo e pulizia condotte di entrata e uscita	Ogni 6 / 12 mesi	Contattare azienda di autospurgo

N.B. la frequenza degli interventi dipende dal carico inquinante in ingresso.

Divieti:

- **evitare l'ingresso di sostanze tossiche e/o velenose** (candeggina, solventi, insetticidi, sostanze per la disinfezione, detersivi aggressivi), utilizzare prodotti biodegradabili;

Avvertenze:

- accertarsi che gli scarichi siano **sifonati**;
- verificare che i tubi di ingresso e uscita del deoliatore abbiano **sufficiente pendenza** (circa 1% - 2%);
- collegare il tubo per lo **sfiato del biogas** (v. modalità di interro paragrafo 2.4);
- a seguito delle operazioni di spurgo, riempire **nuovamente** la vasca con acqua pulita;
- in caso di qualsiasi intervento di manutenzione, attenersi alle **normative di sicurezza** concernenti le operazioni in aree chiuse all'interno di impianti per acque reflue, nonché alle procedure tecniche di validità generale.

• Certificazione

Con la presente, Rototec SpA dichiara che i deoliatori con filtro a coalescenza di propria produzione in polietilene lineare (PE), sono conformi per le superfici impermeabili come da scheda tecnica, **sono certificati secondo la Norma UNI-EN 858-1 e marchiati CE** e rispettano le richieste della **Tab.3 all. 5 del D.lgs n. 152 del 03/04/2006**, per uno scarico su corso idrico superficiale, relativamente alla rimozione degli idrocarburi totali, con le seguenti precisazioni:

- Idrocarburi totali ed altri liquidi leggeri non emulsionati aventi peso specifico sino a 0,85 g/cm³.
- In presenza di superfici con eccessiva presenza di corpi solidi (sabbie, sassi, rami, ecc.) è vivamente consigliata l'installazione, a monte del deoliatore, di un adeguato sistema di dissabbiatura, per evitare il rapido intasamento delle maglie del filtro a coalescenza
- Diametro delle goccioline d'olio non inferiore a 0.015 cm (valore considerato da API - American Petroleum Institute-)
- La portata limite lt/s per ogni singolo modello dove non espressamente indicato deve essere inferiore ai limiti indicati sulla scheda tecnica.
- La superficie (mq) del piazzale da trattare per ogni singolo modello dove non espressamente indicato deve essere inferiore-uguale ai limiti indicati sulla scheda tecnica.
- Per quanto non espressamente indicato ci si riferisce ai dati di progetto indicati sulla scheda tecnica.

Tale certificazione è valida a condizione che l'impianto sia mantenuto in condizione di regolare esercizio e manutenzione e siano rispettate le modalità di messa in opera (vedi Modalità d'interro) declinando ogni responsabilità in caso di errato montaggio o manomissione.

Il presente certificato non costituisce autorizzazione allo scarico che andrà inoltrata all'autorità competente la quale potrebbe stabilire requisiti dimensionali più restrittivi.

ROTOTEC S.p.A.
Ufficio tecnico

MODALITA' DI MOVIMENTAZIONE E DI INTERRO ROTOTEC

AVVISI E PRECAUZIONI

Le modalità di posa sono valide per tutti i serbatoi da interro:

	Serbatoi corrugati modello Cisterna
	Serbatoi corrugati modello Canotto
	Serbatoi corrugati modello Panettone
	Serbatoi lisci modello Cisterna
	Serbatoi lisci modello Panettone
	Serbatoi modulari
	Fosse corrugate
	Fosse corrugate modello Elipse
	Fosse rinforzate
	Fosse lisce
	Fosse con setti trappola

Avvertenze:

- A) Durante lo svolgimento di tutte le operazioni deve essere rispettato il D. Lgs. 81/2008 e successive modifiche sulla sicurezza dei cantieri temporanei e mobili.
- B) Controllare molto attentamente il materiale al momento della consegna per verificare se corrisponde all'ordine effettuato ed ai dati di progetto, è importante inoltre segnalare subito eventuali difetti riscontrati e/o danni dovuti al trasporto. Contattare direttamente l'azienda tramite telefono, fax o e-mail.
- C) Verificare che il manufatto sia corredato di tutta la documentazione standard (schede tecniche, modalità di interro, ecc...). Comunicarne all'azienda l'eventuale mancanza, sarà nostra premura inviarne subito una copia.
- D) Accertarsi che guarnizioni, tubi e tutte le parti diverse dal polietilene siano idonee al liquido contenuto.
- E) Evitare urti e contatti con corpi taglienti o spigolosi che potrebbero compromettere l'integrità del manufatto.
- F) Movimentare i serbatoi solo se completamente vuoti utilizzando gli appositi golfer di sollevamento (dove previsti); non sollevare **MAI** la vasca dai tubi di entrata e/o uscita.
- G) Per la scelta del materiale di rifianco e per le modalità di compattazione far riferimento alle norme europee UNI-ENV 1046 ed UNI-EN 1610.
- H) Durante i lavori di installazione delimitare l'area interessata con adeguata segnaletica.

Divieti:

- A) E' assolutamente vietato utilizzare il serbatoio da interro per uso esterno.
- B) E' severamente proibito utilizzare il serbatoio come stoccaggio di rifiuti e liquidi industriali contenenti sostanze chimiche o miscele non compatibili con il polietilene (ved. tabella di compatibilità fornita da Rototec).
- C) Il serbatoio da interro **NON** è conforme e **NON** può essere usato per il contenimento di gasolio.

SCARICO E MOVIMENTAZIONE

- A) Al momento della consegna, lo scarico dei manufatti dal camion deve avvenire con un mezzo adeguato atto a sollevare il peso; per il peso dei prodotti contattare gli uffici Rototec.
- B) In presenza di camion chiuso lo scarico deve avvenire lateralmente utilizzando un mezzo a pale; le pale devono essere sufficientemente lunghe e sbordare almeno 30 cm oltre il manufatto; fare molta attenzione a non urtare il manufatto con la punta delle pale per evitare danneggiamenti al prodotto (Fig.1).
- C) In presenza di camion aperto lo scarico può avvenire anche dall'alto mediante l'utilizzo di una gru o di una pala meccanica, utilizzando catene in acciaio, funi o fasce idonee da agganciare ai golfari di sollevamento presenti sui manufatti o avvolgendoli lungo il suo diametro esterno (Fig.1-3)
- D) Per movimentare il materiale possono essere utilizzati gli stessi mezzi di cui ai punti precedenti facendo sempre attenzione a non urtare il manufatto, strisciarlo per terra ed evitando di passare e sostare sotto e nelle vicinanze dei carichi movimentati
- E) Per evitare sbilanciamenti del carico, posizionare le catene, corde o funi sempre in modo simmetrico rispettando l'angolo di tiro che **NON** deve essere minore di 45° (Fig.3-4)
- F) Tutte le operazioni di carico, scarico, sollevamento e movimentazione devono avvenire **SEMPRE CON I MANUFATTI VUOTI COMPLETAMENTE**.
- G) Durante la movimentazione in sospensione è possibile, attraverso una o più corde, tenere fermo il manufatto evitando la rotazione sul punto di attacco; alla stessa maniera è possibile ruotarlo per, ad esempio, calarlo all'intero dello scavo o, in generale nel punto di installazione (Fig.2)

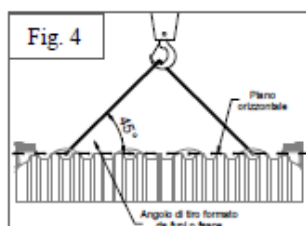
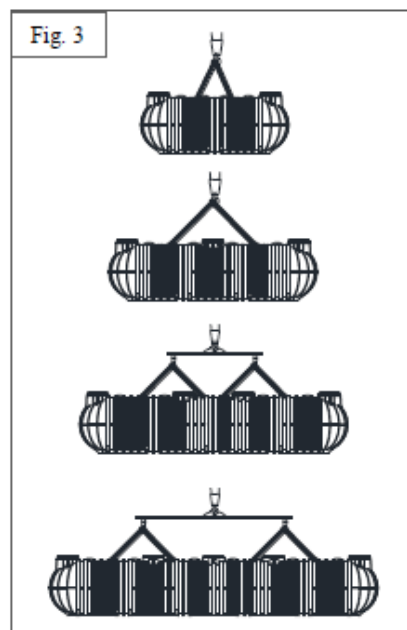
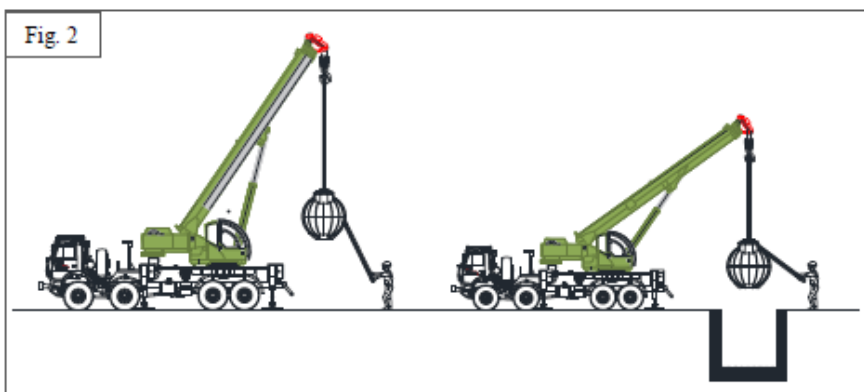
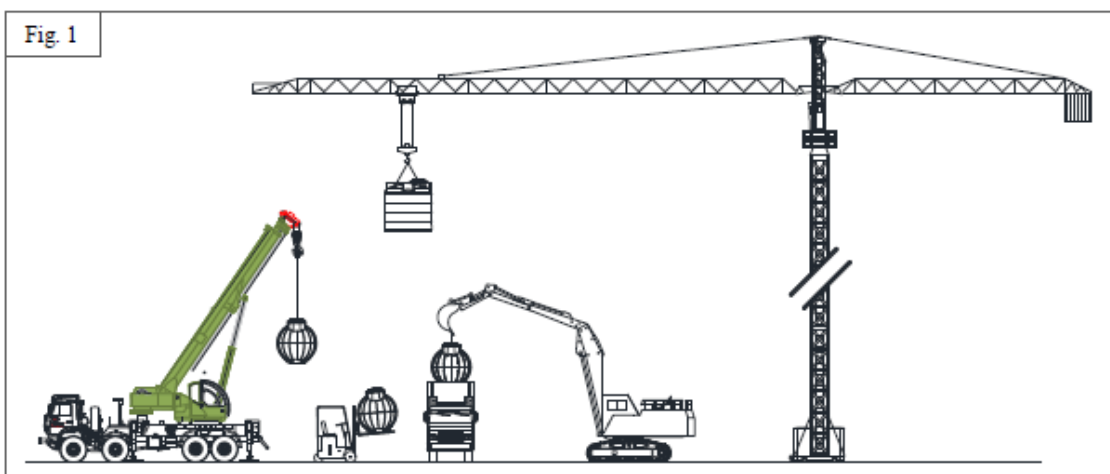

La presente scheda tecnica è di proprietà di Rototec SpA; è assolutamente vietata la riproduzione di quanto contenuto nella stessa. Rototec SpA si riserva di apportare modifiche in qualsiasi momento, senza preavviso alcuno, ai contenuti della presente scheda tecnica.

ISTRUZIONI DI POSA

N.B. La collocazione migliore del serbatoio di accumulo è precisata dal progettista incaricato a seconda di proprie valutazioni tecniche approfondite. Le presenti modalità di interro sono linee guida da seguire durante la posa.

1. LO SCAVO

1.1 Preparare uno scavo di idonee dimensioni con fondo piano, in modo che intorno al serbatoio vi sia uno spazio di 20/30cm. In presenza di terreni pesanti (es: substrato argilloso e/o falda superficiale) la distanza deve essere almeno di 50cm. Stendere sul fondo dello scavo un letto di ghiaia lavata 20 /30 mm di 15/20cm in modo che il serbatoio poggi su una base uniforme e livellata. **E' assolutamente proibito utilizzare come rinfiacco il materiale di scavo.**

Lo scavo deve essere realizzato almeno ad 1 m di distanza da eventuali costruzioni.

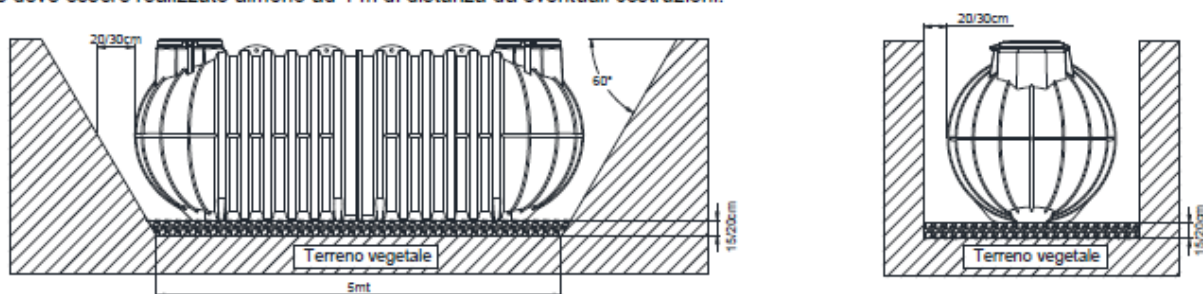

2. RINFIANCO e RIEMPIMENTO

2.1 Posare il serbatoio totalmente vuoto sul letto di ghiaia lavata 20/30 mm distribuito sul fondo dello scavo, riempire progressivamente il serbatoio con acqua e contemporaneamente rinfiacare con ghiaia lavata 20/30 mm: procedere per strati successivi di 15/20cm continuando a riempire prima il serbatoio e successivamente rinfiacando con ghiaia. Riempire il serbatoio fino a 3/4 della capacità e ricoprire gli ultimi 40cm con terreno vegetale (**NON di natura argillosa/limosa, NON materiale di scavo**). Non usare MAI materiale che presenti spigoli vivi onde evitare forti pressioni sul serbatoio.

In presenza di manufatto con tubo di scarico (es. percolatori aerobici o vasche di laminazione a gravità) chiudere il tubo di uscita con un tappo rimovibile, procedere al rinfiacco-riempimento fino a metà del manufatto come indicazioni. Dopo di che rimuovere il tappo e completare il rinfiacco. Non far ristagnare l'acqua all'interno dello scavo.

N.B. Per la posa in contesti più gravosi (falda, terreno argilloso o presenza di declivio), proseguire al capitolo 3 "Installazioni eccezionali".

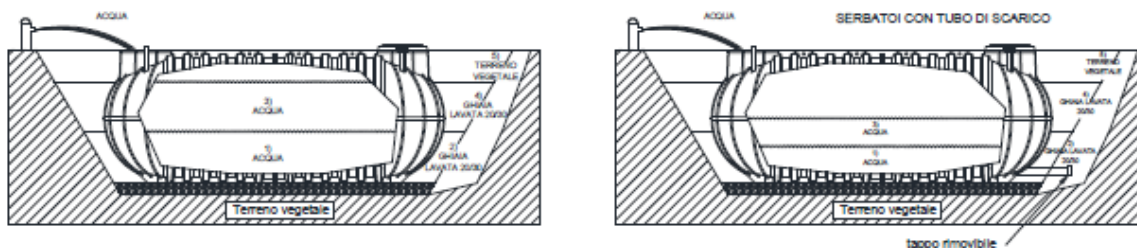

2.2 Dopo aver riempito e rinfiacato in modo adeguato il serbatoio, ricoprirlo gradualmente con del terreno vegetale (**NON di natura argillosa/limosa, NON materiale di scavo**) oppure con materiale alleggerito es. argilla espansa per 30/40cm, lasciando liberi i tappi di ispezione. In questo modo l'area interessata è pedonabile ed è vietato il transito di automezzi fino a 2m di distanza dallo scavo.

In caso di installazione di impianti di depurazione lasciare il serbatoio pieno di acqua. Nel caso invece di stoccaggio di acqua lasciarlo pieno fino a completo assestamento del terreno (min. 7 giorni, periodo variabile in base alla valutazione del progettista). **N.B. Per rendere il sito carrabile leggere il cap. 4 "Carrabilità".**

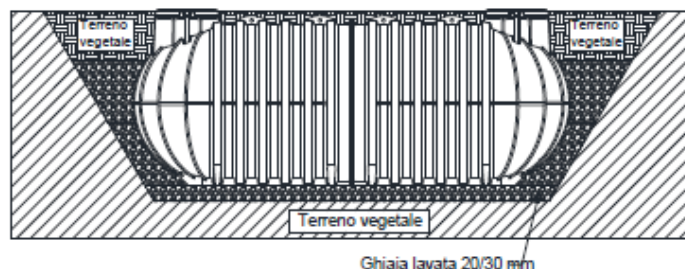

2.3 INSTALLAZIONE DI PROLUNGA

Qualora si dovesse interrare il serbatoio a 30/40cm di profondità, mantenendo sempre la pedonabilità del sito, si raccomanda di installare la prolunga Rototec in PE direttamente sui fori di ispezione. Nel caso in cui si dovesse posare il manufatto oltre l'altezza indicata precedentemente e quindi installare più di una prolunga, condizione molto gravosa e sconsigliata, bisogna seguire fedelmente le istruzioni specificate nel cap. 4 "Carrabilità". A seconda della profondità di installazione, il tecnico incaricato seguirà le indicazioni dei due paragrafi.

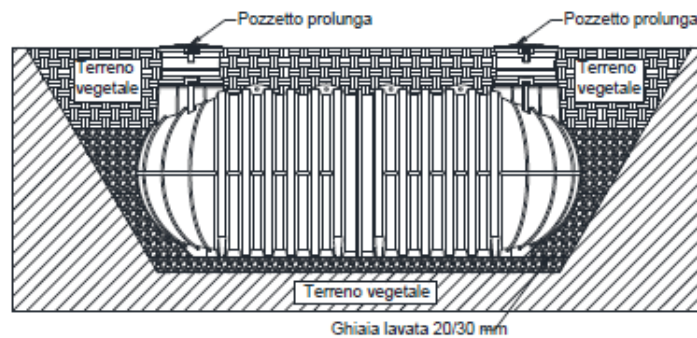

2.4 CONNESSIONE SFIATO

a) In caso d'installazione di pompa sia esterna che interna, prevedere **SEMPRE** uno sfiato a cielo aperto, libero ed adeguatamente dimensionato alla stessa per evitare che il serbatoio, durante il funzionamento, vada in depressione e si deformi. Dopo aver collegato lo sfiato, effettuare le connessioni e collaudare gli allacciamenti.

b) Per evitare la formazione di cattivi odori e per far lavorare al meglio l'impianto di depurazione, collegare **SEMPRE** un tubo (PVC, PP o PE) alla predisposizione per lo sfiato del biogas presente sul manufatto. Portare il tubo sul punto più alto dell'edificio o lungo i pluviali, comunque ad un livello superiore rispetto alla quota del coperchio.

La tubazione per lo sfiato indicata nel disegno non è compresa nella fornitura.

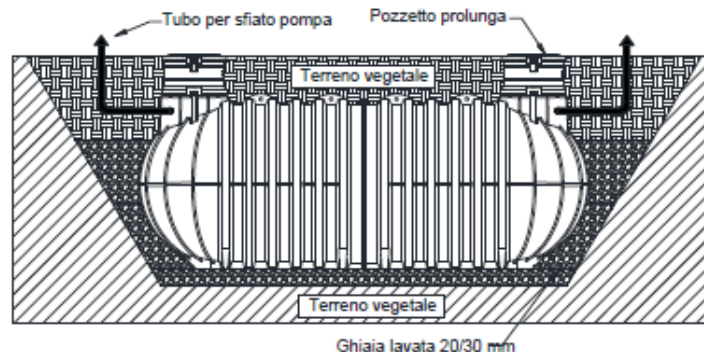

2.5 REALIZZAZIONE DI POZZETTI

La posa di pozzetti o chiusini di peso superiore a 50kg dovrà avvenire in maniera solidale con la soletta in calcestruzzo, adeguatamente dimensionata al carico da sostenere, realizzata per consentire una distribuzione uniforme del carico. La soletta, quindi, **NON** deve essere realizzata direttamente sul serbatoio ma deve poggiare su terreno indisturbato portante. **NON** realizzare parti in muratura che pregiudichino la manutenzione o l'eventuale sostituzione del serbatoio.

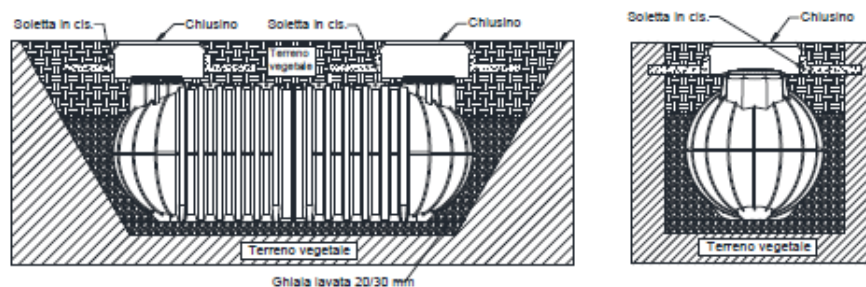

3. INSTALLAZIONI ECCEZIONALI

3.1 POSA IN ZONE CON FALDA SUPERFICIALE

L'interro in presenza di falda acquifera superficiale è molto sconsigliato ed è la condizione più rischiosa; si raccomanda una relazione geotecnica redatta da un professionista specializzato. In relazione ai risultati, il tecnico definisce il livello di spinta della falda e dimensiona il rinfianco e la soletta; in particolare i rinfianchi avranno la portanza necessaria per resistere alle forti spinte laterali. Tale resistenza può essere incrementata inserendo delle reti elettrosaldate. Realizzare sul fondo dello scavo la soletta in calcestruzzo e stendere un letto di ghiaia lavata 20/30 mm di 10cm per riempire le corrugazioni alla base della cisterna. Il riempimento ed il rinfianco devono essere effettuati in modo graduale: si consiglia, perciò, di riempire la cisterna a metà, di rinfiancarla contemporaneamente con calcestruzzo e di lasciare riposare per 24/36 ore [punti 1-2]. Poi terminare il riempimento ed il rinfianco [punti 3-4].

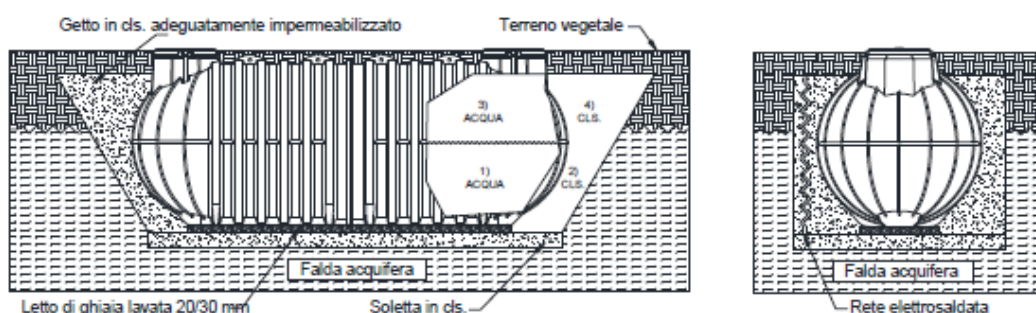

3.2 POSA IN ZONE CON TERRENO ARGILLOSO/LIMOSO

L'interro in aree con substrato a prevalenza argillosa/limosa e/o con ridotta capacità drenante rappresenta un'altra condizione gravosa. Si raccomanda sempre una relazione geotecnica redatta da un professionista specializzato. A seconda dei risultati, il tecnico definisce il livello di spinta del terreno (in questo caso elevato) e dimensiona il rinfianco. In particolare, bisogna ricoprire il fondo dello scavo con un letto di ghiaia lavata 20/30 mm e rinfiancare il serbatoio con ghiaia 20/30 mm per agevolare il drenaggio. Per il riempimento ed il rinfianco leggere il par. 2.1. Sul fondo dello scavo prevedere un sistema drenante.



3.3 POSA IN PROSSIMITA' DI DECLIVIO

Se l'interro avviene nelle vicinanze di un declivio o in luoghi con pendenza, bisogna confinare la vasca con pareti in calcestruzzo armato, opportunamente dimensionate da un tecnico specializzato, in modo da bilanciare le spinte laterali del terreno e da proteggere l'area da eventuali infiltrazioni. Per il riempimento ed il rinfianco leggere il par. 2.1.

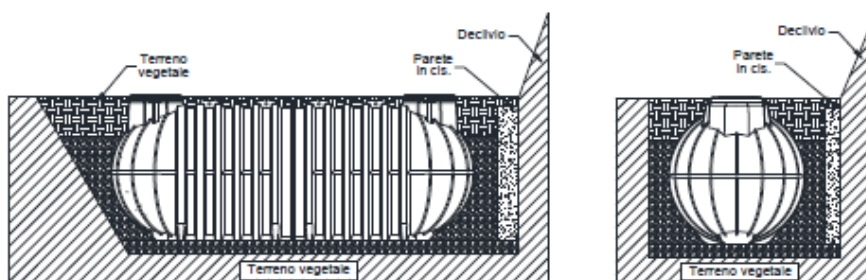

4. CARRABILITA'

4.1 CARRABILITA' LEGGERA - Classe B125-EN124/95 - Max 12.5 ton

Per rendere il sito adatto al transito veicolare leggero è necessario realizzare, in relazione alla portata, un'ideale soletta autoportante in calcestruzzo armato con perimetro maggiore dello scavo in modo da evitare che il peso della struttura gravi sul manufatto stesso. Si raccomanda di realizzare una soletta in calcestruzzo (per es. di 15/20cm) anche sul fondo e stendere sopra un letto di ghiaia lavata 20/30 mm di 10cm per riempire gli spazi delle corrugazioni presenti alla base del serbatoio. La soletta autoportante in cemento armato e quella in calcestruzzo devono essere sempre dimensionate da un professionista qualificato. Il riempimento del serbatoio ed il rinfiacco devono essere sempre effettuati in modo graduale come specificato nel par. 2.1. La soletta autoportante è necessaria, per distribuire il carico del terreno di ricoprimento, anche quando il manufatto viene installato ad una profondità > di 40 cm, come indicato nel paragrafo 2.3.

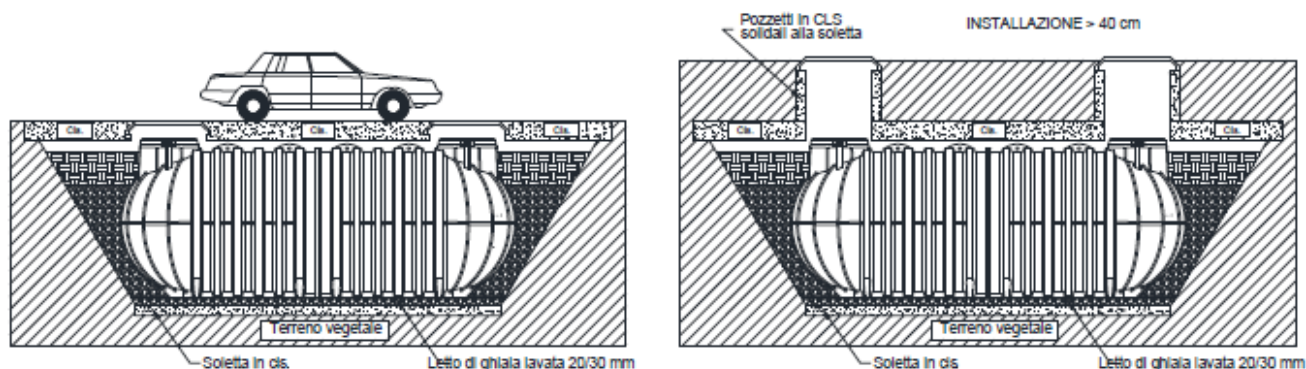

La presente scheda tecnica è di proprietà di Rototec SpA; è assolutamente vietata la riproduzione di quanto contenuto nella stessa. Rototec SpA si riserva di apportare modifiche in qualsiasi momento, senza preavviso alcuno, ai contenuti della presente scheda tecnica.

4.2 (A) CARRABILITA' PESANTE - Classe D400-EN124/95 - Max 40 ton

Per rendere il sito idoneo al transito veicolare pesante è necessario realizzare una cassaforma in calcestruzzo armato gettata in opera ed un'ideale soletta autoportante in calcestruzzo con perimetro maggiore dello scavo in modo da distribuire il peso sulle pareti del contenimento e non sul manufatto. Stendere poi un letto di ghiaia lavata 20/30 mm di 10cm sul fondo della cassaforma per riempire gli spazi delle corrugazioni presenti alla base della cisterna. La cassaforma e la soletta devono essere sempre dimensionate, in relazione alla portata, da un professionista specializzato. Il riempimento del serbatoio ed il rinfiacco devono essere sempre effettuati in modo graduale come specificato nel par. 2.1

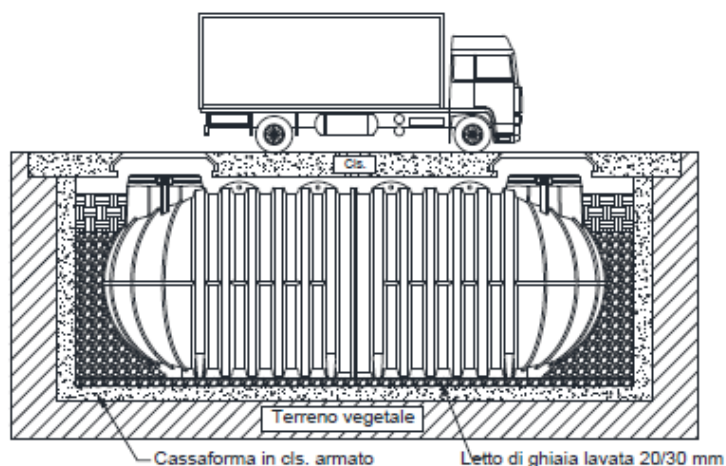

4.2 (B) CARRABILITA' PESANTE - Classe D400-EN124/95 - Max 40 ton

Per rendere il sito idoneo al transito veicolare pesante è necessario realizzare una soletta autoportante in calcestruzzo armato (≥ 25 cm) con perimetro maggiore dello scavo in modo da evitare che il peso della struttura gravi sul manufatto stesso.

Si raccomanda di realizzare una soletta in calcestruzzo (per es. di 15/20cm) anche sul fondo dello scavo e stendere sopra un letto di ghiaia lavata 20/30 mm di 10cm per riempire gli spazi delle corrugazioni presenti alla base del serbatoio.

Il riempimento ed il rinfiacco fino a 3/4 devono essere sempre effettuati in modo graduale come specificato nel par. 2.1. Dopo aver riempito e rinfiacco il serbatoio, ricoprire gradualmente l'ultimo quarto dello scavo con del magrone e delle barre (\varnothing 10-12). Sopra queste ultime realizzare la soletta autoportante utilizzando una doppia rete elettrosaldata (\varnothing 8) con dei distanziatori.

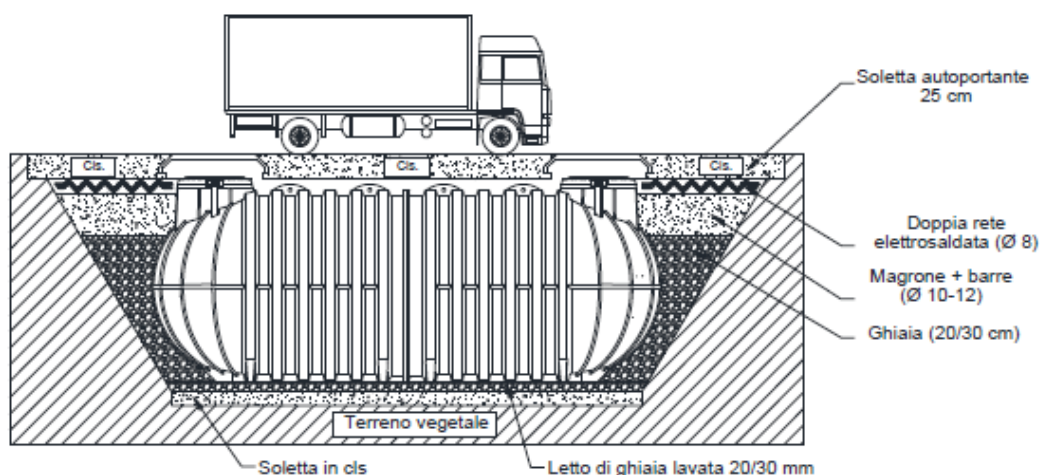

GARANZIA MANUFATTI DA INTERRO

Con la presente la ditta ROTOTEC S.p.A. garantisce i propri serbatoi da interro Divisione Acqua e Divisione Depurazione, realizzati in Polietilene Lineare alta densità (LLD-PE) mediante stampaggio rotazionale, per un periodo di **25 anni** relativamente alla corrosione passante

La garanzia è valida a condizione che i manufatti siano mantenuti in condizione di regolare esercizio, siano sottoposti ad operazioni periodiche di manutenzione e siano rispettate le modalità di messa in opera, declinando ogni responsabilità in caso di errato montaggio.

La garanzia decade quando:

1. **Non vengano applicate scrupolosamente le modalità di interro.**
2. Il prodotto venga modificato senza autorizzazione del produttore.
3. Per ogni utilizzo non conforme.

La garanzia esclude:

1. Spese di installazione.
2. Danni per mancato utilizzo.
3. Danni a terzi.
4. Danni conseguenti a perdite del contenuto.
5. Spese di trasporto.
6. Ripristino del luogo.

I materiali sono da noi garantiti in tutto rispondenti alle caratteristiche e condizioni specificate nella conferma d'ordine e certificazione/scheda tecnica emessa dal ns. ufficio tecnico.

Rototec non si assume alcuna responsabilità circa le applicazioni, installazione, collaudo e comunque operazioni alle quali presso il compratore o chi per esso verrà sottoposto il materiale.

Sono esenti da copertura di garanzia tutti i prodotti che dovessero risultare difettosi a causa di imprudenza, imperizia, negligenza nell'uso dei materiali, o per errata installazione o manutenzione operata da persone non autorizzate e qualificate, per danni derivanti da circostanze che comunque non possono essere fatte risalire a difetti di fabbricazione.

Rototec declina ogni responsabilità per eventuali danni che possono direttamente o indirettamente derivare a persone o cose in conseguenza dell'errata installazione, utilizzo e manutenzione dei prodotti venduti.

I prodotti Rototec sono corredati di schede tecniche, certificazioni secondo norme vigenti e modalità d'interro e manutenzione.

ROTOTEC S.p.A.
Ufficio tecnico